

Information

Power Parts

KTM Teilenummer / Partnumber / Cod.art. / Référence / Número de la pieza KTM
601.12.064.044

10.2006

Art. 3.211.215

KTM Sportmotorcycle AG
Stallhofnerstraße 3
A-5230 Mattighofen
www.ktm.com

***KTM* POWERPARTS**

Danke, dass Sie sich für KTM Power Parts entschlossen haben.

Alle unsere Produkte wurden nach den höchsten Standards entwickelt und gefertigt, unter Verwendung der besten verfügbaren Materialien.

KTM Power Parts sind rennerprobt und gewährleisten ultimative Performance.

KTM KANN NICHT VERANTWORTLICH GEMACHT WERDEN FÜR FALSCHER MONTAGE ODER VERWENDUNG DIESES PRODUKTS. Bitte befolgen Sie die Montageanleitung. Wenn bei der Montage Unklarheiten auftreten, wenden Sie sich bitte an eine KTM Fachwerkstätte.
Danke

Thank you for choosing KTM Power Parts!

All of our products are designed and built to the highest standards using the finest materials available.

KTM Power Parts are race proven to offer the ultimate in performance.

KTM WILL NOT BE HELD LIABLE FOR IMPROPER INSTALLATION OR USE OF THIS PRODUCT. Please follow all instructions provided. If you are unsure of any installation procedure, please contact a certified KTM dealer.
Thank you.

Grazie per aver deciso di acquistare un prodotto KTM Power Parts.

Tutti i nostri prodotti sono stati sviluppati e realizzati secondo i massimi standard e con l'impiego dei migliori materiali disponibili.

Il KTM Hard Equipment è collaudato nelle competizioni ed assicura altissime prestazioni.

KTM NON PUÒ ESSERE RESA RESPONSABILE PER UN MONTAGGIO O USO IMPROPRIO DI QUESTO PRODOTTO. Per favore osservate le istruzioni nel manuale d'uso. Se dovessero sorgere dei dubbi al montaggio, rivolgetevi ad un'officina specializzata KTM.
Grazie.

Nous vous remercions d'avoir choisi KTM Power Parts.

Tous nos produits ont été développés et réalisés selon les plus hauts standards et en utilisant les meilleurs matériaux disponibles.

Les Power Parts de KTM ont fait leurs preuves en compétition et garantissent les meilleures performances.

LA RESPONSABILITÉ DE KTM NE SAURAIT ÊTRE ENGAGÉE EN CAS D'ERREUR DANS LE MONTAGE OU L'UTILISATION DE CE PRODUIT.

Il convient de respecter les instructions de montage.

Si quelque chose n'est pas clair lors du montage, il faut s'adresser à un agent KTM.

Merci

Gracias por haberse decidido por el Power Parts KTM.

Todos nuestros productos han sido desarrollados y producidos según los estándares más altos utilizando los mejores materiales disponibles.

Las KTM Power Parts están probadas en competencia y garantizan un óptimo rendimiento.

NO SE PUEDE HACER RESPONSABLE A LA KTM POR UN MONTAJE O UN USO INCORRECTO DE ESTE PRODUCTO.

Le rogamos seguir las instrucciones para el montaje.

Si durante el montaje resultan confusiones le rogamos contactar a un taller especializado KTM.

Gracias.

Lieferumfang

60112064044 HEIZGRIFFKIT

1x	Festgriff mit Heizung
1x	Drehgriffüberzug mit Heizung
1x	Schalter komplett
1x	Anbauanleitung
1x	Buchse
1x	Zylinderschraube

60112064040



Montage

1. Befestigung der Heizgriffe

a Zunächst entfernen Sie die originalen Griffgummis. Dies gelingt am einfachsten, indem Sie sie vorsichtig (quer zur Fahrtrichtung) aufschneiden.

b Die Heizgriffe haben verschiedene Innendurchmesser. Der Griff mit dem kleineren Innendurchmesser (ca. 22mm) wird über das (in Fahrtrichtung) linke Lenkerende bis zum Anschlag geschoben. Dabei ist darauf zu achten, dass der Griff gleich so ausgerichtet wird, dass die Kabel in der gewünschten Position zum Liegen kommen und vor dem Aufschieben KTM-Griffkleber Art.Nr. 6.899.792 dünn aufgetragen wird (auf Fettfreiheit von Lenker und Heizgriff achten).

Der Griff mit dem größeren Innendurchmesser (ca. 24mm) wird auf der rechten Lenkerseite über den Gasgriff geschoben. Positionieren Sie den Griff so, dass das Kabel (1) in keiner Gasgriffstellung hängen bleiben kann und sichern Sie es mit den Gummi-Kabelbindern an den Kabelsträngen. Auch hier vor dem Aufschieben KTM-Griffkleber Art.Nr. 6.899.792 dünn auftragen und auf Fettfreiheit von Gas- und Heizgriff achten. Vor der Montage der Rallyeguards die Zwischenbuchse (2) zwischen Lenker und Rallyeguard beilegen und mit der mitgelieferten Zylinderschraube M8x50 befestigen.

c Kontrollieren Sie, ob der Gasgriff leicht läuft und nach dem Loslassen in gewohnter Weise in die Ruheposition zurückkehrt.

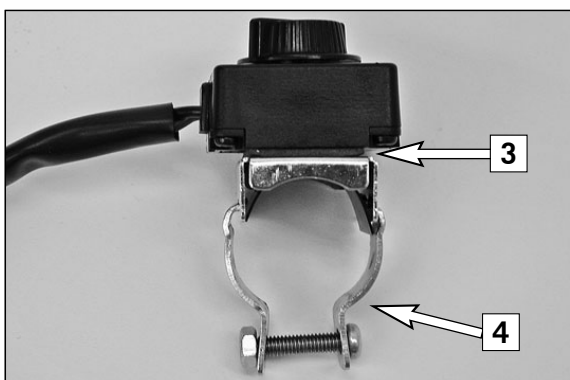
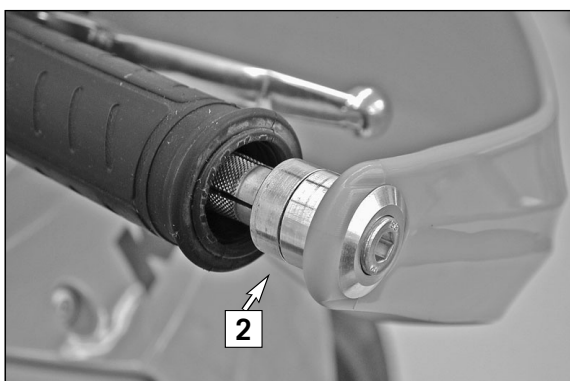

2. Befestigung des Schalters

Auf der Rückseite des Schalters ist eine selbstklebende Folie (3) angebracht. Mit dieser kann der Schalter auf die mitgelieferte Halterung (4) geklebt werden. Für optimale Klebekraft sollten Sie die Halterung vor der Montage des Schalters entfetten. Die gesamte Schaltereinheit anschließend in einer für Sie gut zu erreichenden Position am Lenker verschrauben (siehe Bild unten).



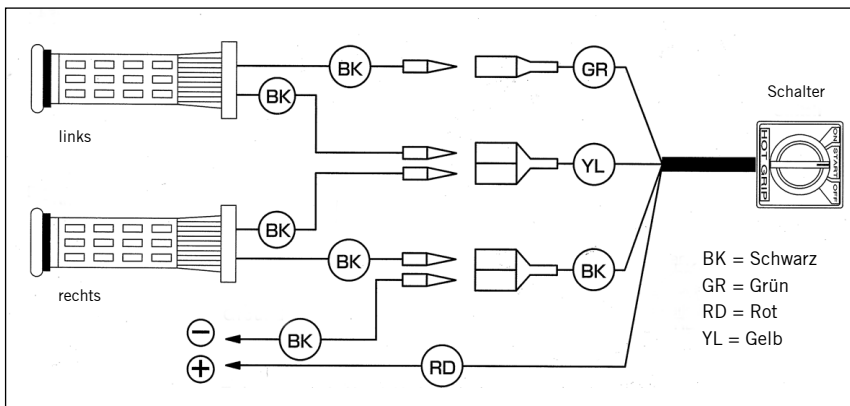

3. Elektrischer Anschluß (siehe Anschlußskizze)

a Verbinden Sie den linken Heizgriff mit dem grünen und einem der gelben Anschlüsse (gleichgültig welcher) des Schalters. Verbinden Sie den rechten Heizgriff mit dem schwarzen und dem verbliebenen gelben Anschluß des Schalters. Verlegen und fixieren Sie die Kabel so an den Seilzügen und am Cockpitträger, dass sie genügend Spiel haben und nicht scheuern. Auch die Freigängigkeit des Lenkers muss erhalten bleiben.

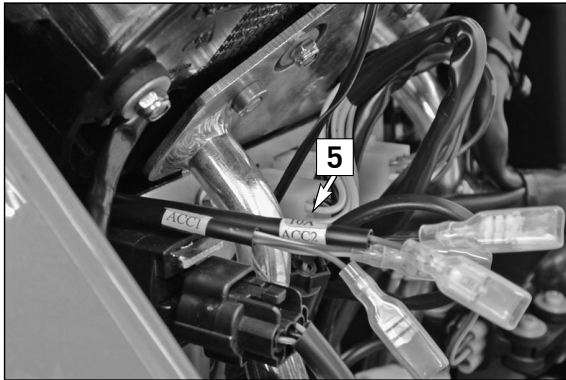

b Der schwarz/rote Anschluß dient der Stromversorgung. Verbinden Sie diesen mit dem freistehenden Stecker "ACC2" (5) (rot +, schwarz -) am Fahrzeug. **Dieser Stecker liefert nur bei eingeschalteter Zündung Strom und verhindert so, dass sich die Batterie entlädt, wenn die Heizgriffe nach dem Abstellen des Motors nicht ausgeschaltet werden.**

4. Heizleistung

Die Heizleistung beträgt auf Schalterstellung START 57 Watt und auf Schalterstellung ON 15 Watt.

5. Betrieb

In der Schalterstellung START erreichen Sie ein schnelles Aufheizen der Griffe. Vermeiden Sie einen Dauerbetrieb in dieser Stellung, da dies eine erhöhte Belastung des Bordnetzes (Batterie) verursacht.

Scope of supply

60112064044 HEATED GRIP KIT

1x	Fixed grip with heater
1x	Twist grip cover with heater
1x	Control switch, complete
1x	Mounting instructions
1x	Bushing
1x	Cylinder screw

60112064040



Mounting

1. Attaching the heated grips

a First remove the original rubber grips. They can easily be removed by carefully cutting them open (from end to end).

b The heated grips have different inner diameters. Make sure the handlebar and heated grip are fat-free and apply a thin coat of KTM grip glue, item no. 6.899.792, on the left side of the handlebar (facing the direction of travel) for the grip and slide the grip with the smaller inner diameter (approx. 22 mm) over the left end all the way to the stop. Align the grip, moving the cables in the right position.

Make sure the throttle twist grip and heated grip are fat-free and apply a thin coat of KTM grip glue, item no. 6.899.792 on the right side of the handlebar. Slide the grip with the larger inner diameter (approx. 24 mm) over the throttle twist grip on the right side. Position the grip so the cable (1) cannot get caught in any twist grip position and hold in place with the rubber cable ties on the wiring harnesses. Before you position the rallye guards, mount the intermediate bushing (2) between the handlebar and rallye guard and attach with the M8x50 cylinder screw included in the scope of supply.

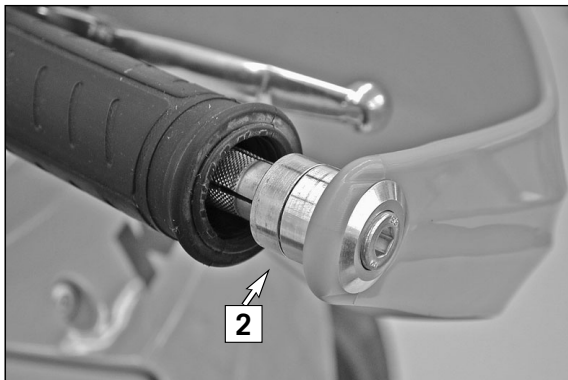

c Make sure the throttle twist grip operates smoothly and returns to the resting position when released.

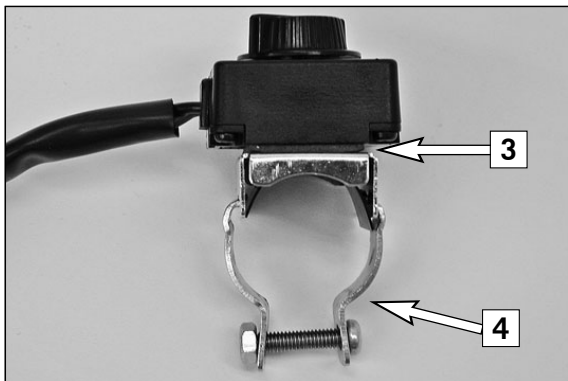

2. Attaching the control switch

The control switch has a self-adhesive strip (3) on the back to attach it to the holder (4) included in the scope of supply. For best results, degrease the holder before you mount the control switch. Then screw the entire switch console in a convenient position on the handlebar (see lower photo).



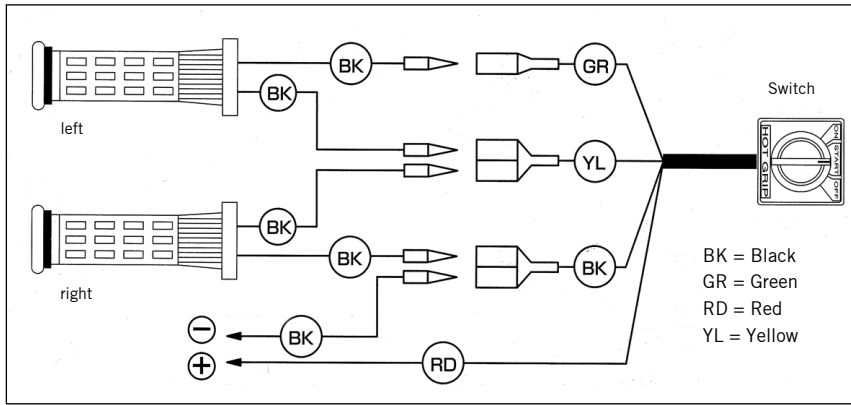

3. Electric connection (see connection diagram)

a Attach the left heated grip to the green and either of the yellow connectors on the control switch.

Attach the right heated grip to the black and the remaining yellow connector on the control switch. Run the cables along the control cables and the cockpit bracket and fasten. Allow enough clearance but make sure they do not rub. Also make sure the handlebar still moves freely.

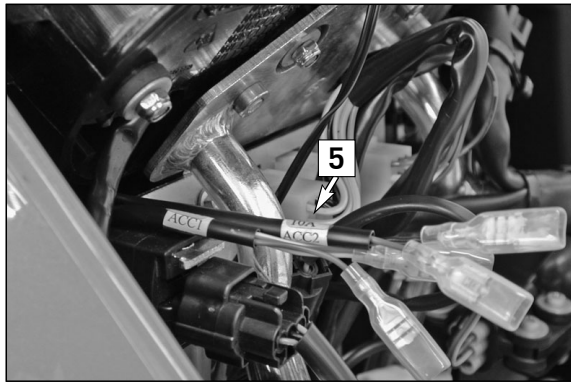

b The black/red connector is for the power supply. Plug it into the vacant socket "ACC2" (5) (red +, black -) on the vehicle. **This connector only delivers power when the ignition is switched on and prevents the battery from discharging in case the heated grips are not turned off when the motorcycle is switched off.**

4. Heater output

The heater output is 57 watts in the START position and 15 watts in the ON position.

5. Operation

The grips heat up fast with the control switch in the START position but do not leave the switch in this position since it will wear down the battery.

Volume della fornitura

60112064044 KIT MANOPOLE RISCALDATE

N. 1	manopola fissa con riscaldamento	
N. 1	manopola comando gas con riscaldamento	
N. 1	interruttore completo	60112064040
N. 1	istruzioni di montaggio	
N. 1	boccola	
N. 1	vite TC	



Montaggio

1. Fissaggio delle manopole riscaldate

a Prima di tutto togliere le manopole originali. Il modo più semplice è tagliarle con cautela (trasversalmente rispetto al senso di marcia).

b Le manopole riscaldabili hanno dei diametri diversi. La manopola con il diametro interno più piccolo (ca. 22mm) va montata sull'estremità sinistra del manubrio (guardando in direzione di marcia) facendo attenzione che i cavi si posizionino subito correttamente. Prima di infilare la manopola, applicare uno strato sottile di colla per manopole KTM cod.art. 6.899.792 sul manubrio (il manubrio e la manopola nuova devono essere privi di grasso).

La manopola con il diametro interno più grande (ca. 24mm) viene spinta sull'estremità destra del manubrio sopra il comando gas. Posizionare la manopola in modo che il cavo (1) non possa impigliarsi nel comando gas e fissarlo con le fascette serracavo in gomma ai cablaggi. Prima di infilare la manopola, controllare anche qui che il manubrio e la manopola nuova siano privi di grasso ed applicare uno strato sottile di colla per manopole KTM cod.art. 6.899.792 sul manubrio. Prima di montare i paramani Rally, frapporre la boccola intermedia (2) tra il manubrio e il paramano e fissare il paramano con la vite TC M8x50 fornita nel kit.

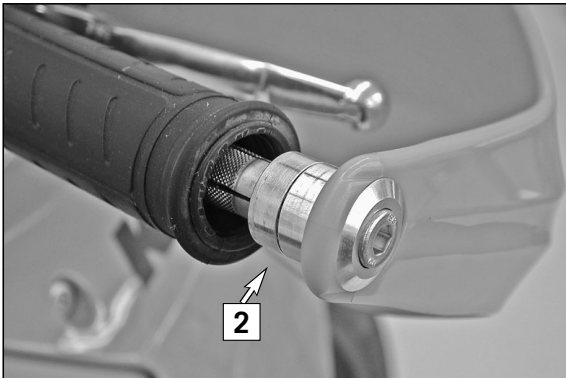

c Controllare che il comando gas sia scorrevole e ritorni nella sua posizione di riposo dopo il rilascio.

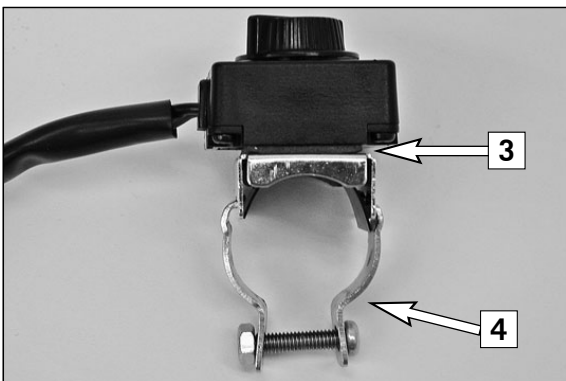

2. Fissaggio dell'interruttore

Sul lato posteriore dell'interruttore è applicato un foglio autoadesivo (3). Con questo l'interruttore può essere incollato sul supporto in dotazione (4). Per un'ottimale adesività sgrassare il supporto prima di montare l'interruttore. Avvitare l'interruttore completo in una posizione comodamente raggiungibile sul manubrio (vedi foto in basso).



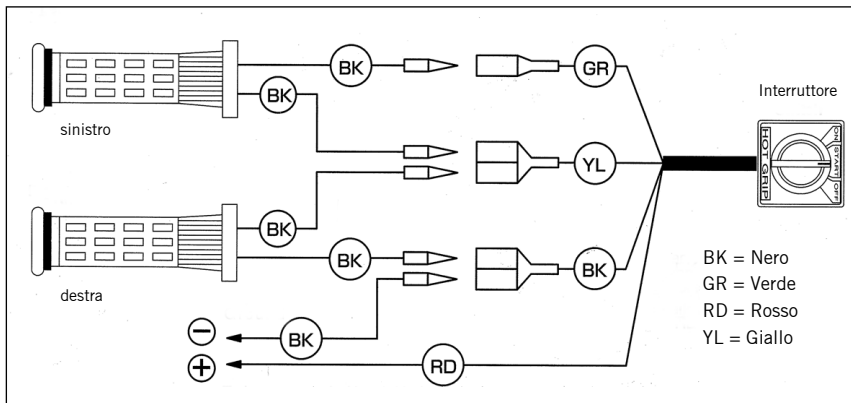

3. Collegamento elettrico (vedi schema di collegamento)

a Collegare la manopola riscaldabile sinistra con il contatto verde e con uno dei contatti gialli (non importa quale) dell'interruttore. Collegare la manopola riscaldabile destra con il contatto nero e l'altro contatto giallo dell'interruttore. Sistemare e fissare i cavi elettrici ai cavi gas e al porta cruscotto in modo che abbiano sufficiente gioco e che non sfreghino da nessuna parte. Assicurarsi che non intralcino la regolare corsa del manubrio.

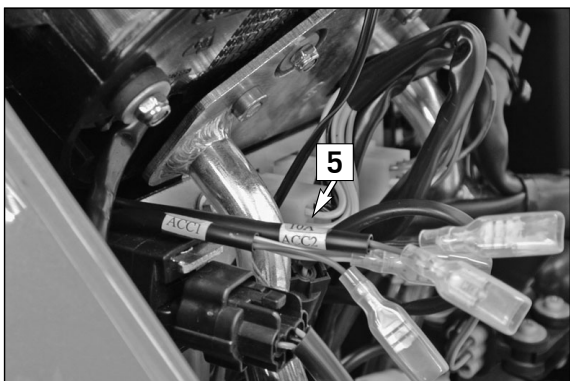

b Il contatto nero/rosso serve per l'alimentazione elettrica. Collegatelo con il connettore libero "ACC2" (5) (rosso +, nero -) sul veicolo. **Questo connettore fornisce corrente solo ad accensione inserita evitando così la scarica della batteria quando ci si dimentica di spegnere le manopole riscaldate dopo lo spegnimento del motore.**

4. Potenza assorbita

La potenza assorbita nella posizione START dell'interruttore è di 57 Watt, nella posizione ON di 15 Watt.

5. Funzionamento

Nella posizione START dell'interruttore si ottiene il riscaldamento rapido delle manopole. Evitare un funzionamento a lungo in questa posizione perché causa un alto carico della rete di bordo (batteria).

Kit de livraison

6011206404 KIT POIGNÉES CHAUFFANTES

1	poignée chauffante gauche	
1	poignée chauffante droite	
1	bouton de commande	6011206404
1	notice de montage	
1	entretoise	
1	vis à tête cylindrique	



Montage

1. Fixation des poignées chauffantes

a Retirer en premier lieu les poignées caoutchouc de série. Pour cela, le plus simple est de les découper avec précaution dans le sens de la longueur.

b Les deux poignées chauffantes ont des diamètres intérieurs différents. Celle avec le plus petit diamètre (environ 22 mm) se monte à gauche sur le guidon (dans le sens de la marche). On l'enfile jusqu'en butée en faisant attention à ce que les fils se trouvent dans la bonne position. Avant de l'enfiler, on met une fine couche de colle KTM pour poignées (référence 6.899.792). Veiller à ce que ni le guidon ni la poignée ne soient gras.

La poignée avec le plus grand diamètre intérieur (environ 24 mm) se monte à droite par-dessus la poignée tournante. Positionner la poignée caoutchouc de manière telle que le fil (1) n'accroche pas, quelle que soit la position de la poignée tournante. Fixer ce fil au faisceau en utilisant les colliers caoutchouc. Ici aussi il faut mettre de la colle KTM pour poignées (référence 6.899.792) avant d'enfiler la poignée caoutchouc. Veiller à ce que ni la poignée tournante ni la poignée caoutchouc ne soient grasses. Avant de monter les protège-main, mettre l'entretoise (2) entre la poignée et le protège-main et fixer avec la vis à tête cylindrique M8x50 qui fait partie du kit.

c Vérifier que la poignée tournante ne présente pas de point dur et qu'elle revient normalement à la position 0 quand on la lâche.

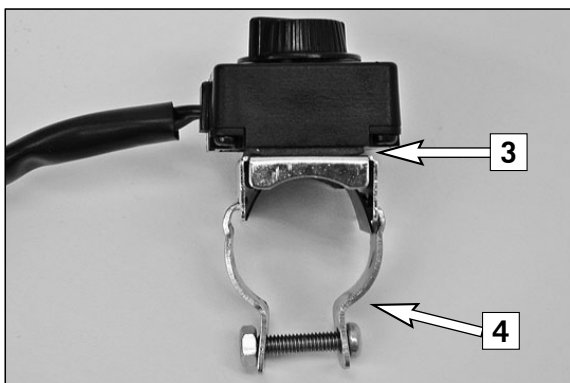
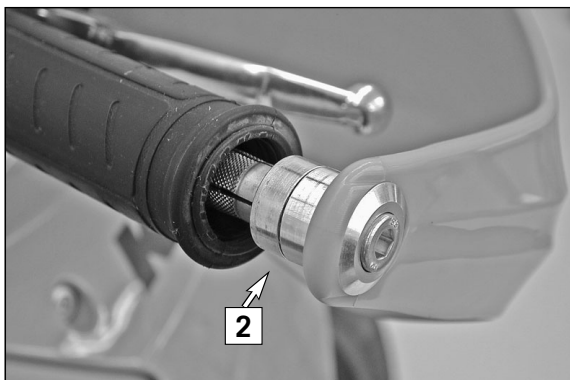

2. Fixation du bouton de commande

Au dos du bouton il y a une pellicule autocollante (3) qui permet de fixer le bouton sur le collier (4) faisant partie du kit. Pour garantir une bonne fixation, il faut dégraisser le collier avant d'y appliquer le bouton. Fixer ensuite l'ensemble au guidon dans une position pratique pour le pilote (voir illustration ci-dessous)



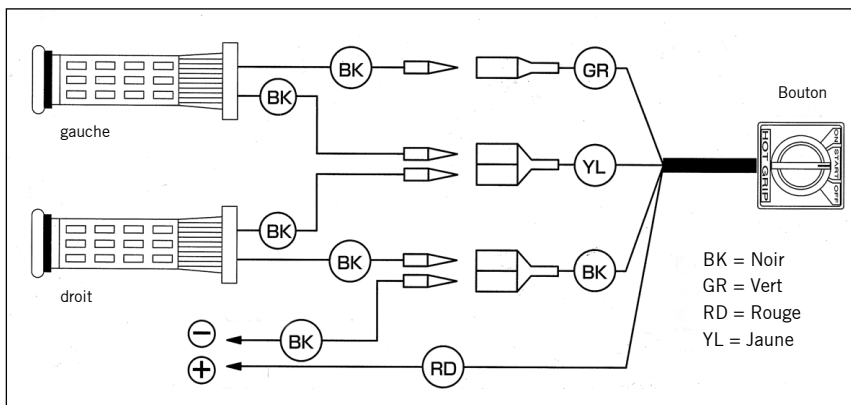

3. Raccordement électrique (voir schéma de câblage)

a Raccorder la poignée chauffante gauche à la cosse verte et à l'une des cosses jaunes du bouton (peu importe laquelle).

Raccorder la poignée droite à la cosse noire et à l'autre cosse jaune du bouton. Disposer et fixer les fils de manière à ce qu'ils ne soient pas bridés et ne frottent pas. La manœuvre du guidon ne doit pas non plus être entravée.

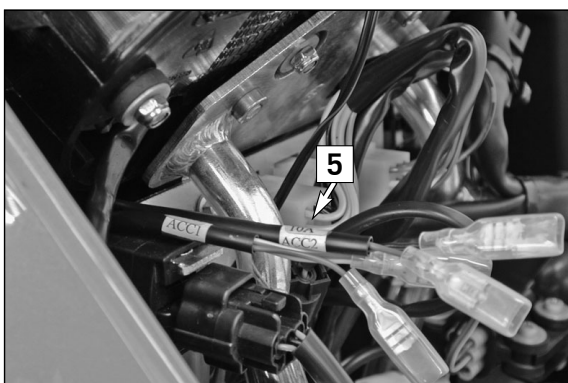

b Le raccordement noir/rouge sert à l'alimentation. Le branchement s'effectue sur la prise libre ACC2 (5) (rouge au +, noir au -). **Cette prise est sous tension seulement quand l'allumage est branché, afin d'éviter que la batterie se décharge quand on a coupé le moteur et que l'on n'a pas coupé les poignées chauffantes.**

4. Consommation

Sur la position START, la puissance consommée est de 57 Watts et de 15 Watts en position ON.

5. Fonctionnement

Sur position START, on obtient un réchauffage rapide des poignées. Il faut éviter de rester constamment sur cette position car elle signifie un débit supplémentaire pour le système électrique (batterie).

Volumen de suministro

60112064044 JUEGO DE EMPUÑADURA DE CALEFACCIÓN

1	empuñadura compacta con calefacción	
1	revestimiento de la empuñadura giratoria con calefacción	
1	interruptor completo	60112064040
1	manual anexo	
1	casquillo	
1	tornillo del cilindro	

Montaje

1. Aseguramiento de las empuñaduras de calefacción

a Primeramente retire las gomas originales de empuñadura. Ésto se consigue de manera más fácil si Usted la abre cortándola cuidadosamente (transversalmente a la dirección de marcha).

b Las empuñaduras de calefacción tienen diferentes diámetros interiores. La empuñadura con el diámetro interior pequeño (aprox. 22 mm) se empuja (en la dirección de marcha) en el extremo izquierdo del manillar hasta el tope. Hay que tener cuidado de que la empuñadura inmediatamente sea ajustada de tal forma que el cable quede tendido en la posición deseada y antes de empujar desde arriba se aplica delicadamente el adhesivo de la empuñadura KTM Art. Nro. 6.899.792 (poner atención a un manillar y una empuñadura de calefacción libre de grasa). La empuñadura con el diámetro interior grande (aprox. 24 mm) se empuja en el extremo derecho del manillar sobre el puño de gas. Posicione la empuñadura de tal forma que el cable (1) no pueda quedar enganchado en ningún punto del puño de gas y asegúrelo con los sujetadores de cables de goma a los tramos de cables. Aquí también, antes de empujar desde arriba, aplicar delicadamente el adhesivo de la empuñadura KTM Art. Nro. 6.899.792 y poner atención a un puño de gas y una empuñadura de calefacción libre de grasa. Antes del montaje de los rallyeguards, agregar el casquillo intermedio (2) entre el manillar y el rallyeguard y afianzarlo con el tornillo del cilindro M8x50 suministrado.

c Controle si el puño de gas funciona fácilmente y si después de soltarlo regresa a la posición de descanso en la forma acostumbrada.

2. Aseguramiento del interruptor

En la parte trasera del interruptor está colocada una laminilla autoadhesiva (3). Con ella puede ser pegado el interruptor sobre el soporte (4) suministrado. Para una fuerza de pegamiento óptima se debe desengrasar el soporte antes del montaje del interruptor. Seguidamente atornillar la unidad del interruptor completa en el manillar, en una buena posición a su alcance (véase la fotografía de abajo).

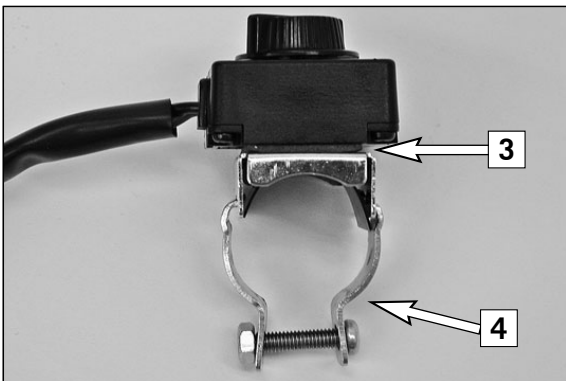
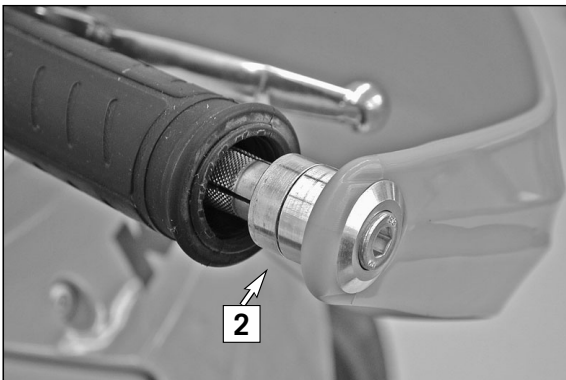

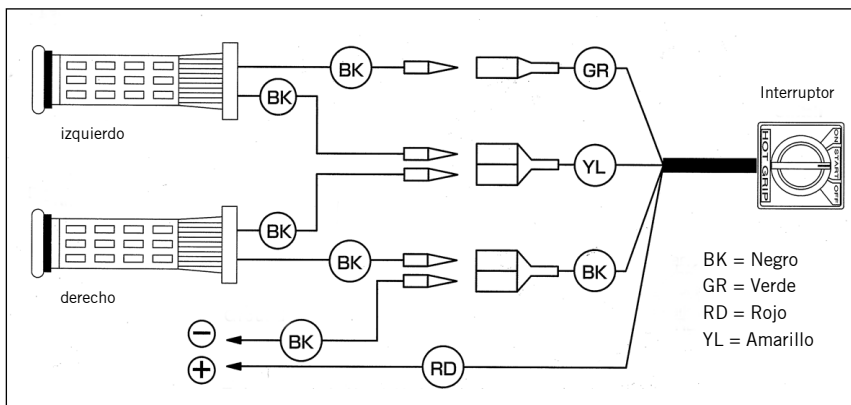

3. Conexión eléctrica (véase el bosquejo de conexión)

a Conecte la empuñadura de calefacción izquierda con la conexión verde y una de las conexiones amarillas (da igual cualquiera) del interruptor. Conecte la empuñadura de calefacción derecha con la conexión negra y la conexión amarilla restante del interruptor. Tienda y fije el cable a los trenes de cable y al soporte de la carlinga de manera tal que tengan suficiente juego y no froten. La libertad de movimiento del manillar debe ser mantenida.

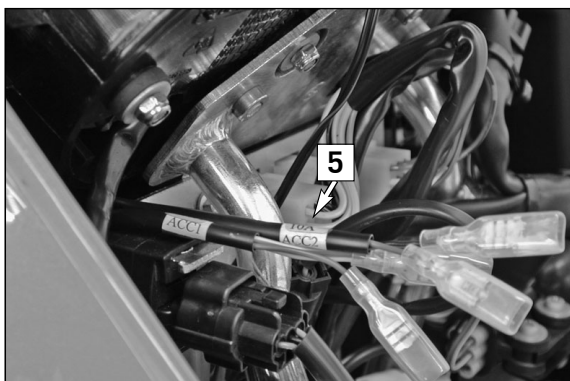

b La conexión negra/roja sirve para el aprovisionamiento de corriente. Conecte ésta con la terminal libre "ACC2" (5) (rojo+, negro-) en el vehículo. **Esta terminal provee corriente solamente con el encendido en marcha y de tal manera impide que la batería se descargue cuando la empuñadura de calefacción no es apagada después de parar el motor.**

4. Capacidad de calefacción

La capacidad de calefacción es de 57 vatios en la posición del interruptor START y de 15 vatios en la posición del interruptor ON.

5. Funcionamiento

En la posición del interruptor START usted alcanza un calentamiento rápido de la empuñadura. Evite un funcionamiento prolongado en esta posición ya que ello ocasiona una elevada carga de la red de a bordo (batería).