

Information

Hard Equipment

Anbauanleitung Akrapovic Slipon Enddämpfer Für alle Modelle LC4

Mounting instructions for the Akrapovic Slipon main silencer
All LC4 models

Istruzioni di Montaggio Silenziatore Akrapovic Slip-on
Per tutti i modelli LC4

Notice de montage Pot Akrapovic Slipon
Pour tous les modèles LC4

Instrucciones para el montaje del silenciador Akrapovic Slipon
Para todos los modelos LC4

KTM Teilenummer / Partnumber / Cod.art. / Référence / Número de la pieza KTM
57305079400

09.2004

KTM Sportmotorcycle AG
Stallhofnerstraße 3
A-5230 Mattighofen
www.ktm.at

KTM
HARD EQUIPMENT

Lieferumfang: 1 x Slipon Enddämpfer
 1 x Carbonbefestigungsschelle
 2 x Zugfedern
 1 x Sk.Bundschaube M8x35
 2 x Scheibe DIN 9021 A8,4 0021080003
 1 x Stover-Flanschmutter M8 54310086200

nicht im Lieferumfang (für SXC, SMC-Modell ohne HGS4 Enddämpfer):
 1 x Schalldämpferhalterung 58405085044
 2 x Sk.Bundschaube M6x20
 1 x Federscheibe DIN 137 B6 0137060003

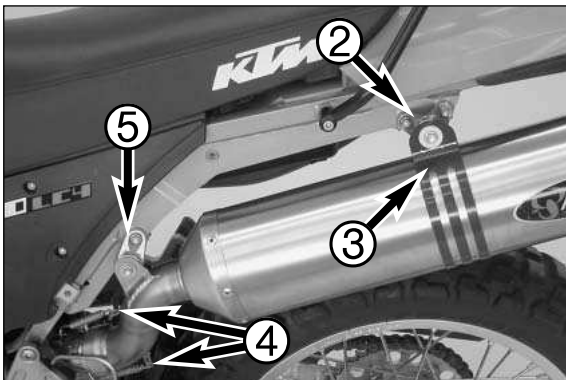
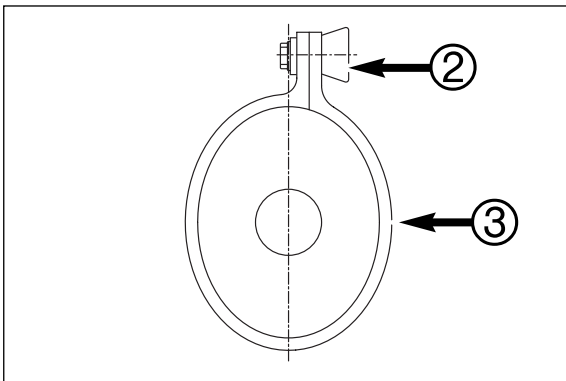
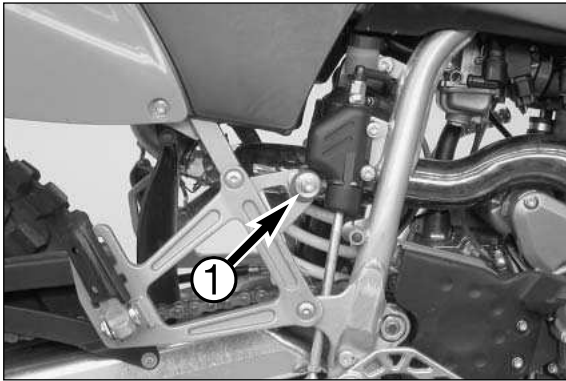

Montage

- Seitenverkleidung links demontieren.
- Serienenddämpfer demontieren.
- Befestigungsschraube SW10 [1] für Auspuffkrümmer lockern.

- Slipon Enddämpfer mit Kugelflansch auf Auspuffkrümmer schieben und Zugfedern [4] einhängen.
- Befestigung vorne: vordere Schalldämpferhalterung [5] (58305165244) verwenden.
- wenn vorhanden mittlere Schalldämpferhalterung (58305165244) demontieren - wird nicht benötigt.
- Befestigung hinten: hintere Schalldämpferhalterung [2] (58405085044) verwenden.
- Sliponenddämpfer vorne mit SK.Bundschaube M6x30 und hinten mit Carbonschelle [3] und SK.Bundschaube M8x35 befestigen.

! VORSICHT

- CARBONSCHELLE IST NICHT SYMMETRISCH [3]. BEIM MONTIEREN AUF EINBAURICHTUNG ACHTEN.
- Befestigungsschraube SW10 für Auspuffkrümmer [1] festziehen.
- Seitenverkleidung li. montieren.

Scope of supply: 1 x Slipon main silencer
 1 x Carbon fastening clamp
 2 x Tension springs
 1 x M8x35 HH collar screw
 2 x DIN 9021 A8 washer, 4 0021080003
 1 x M8 self-locking nut 54310086200

Not included in the scope of supply (for SXC, SMC model without HGS4 main silencer):

1 x Silencer bracket 58405085044
 2 x M6x20 HH collar screws
 1 x Spring washer DIN 137 B6 0137060003

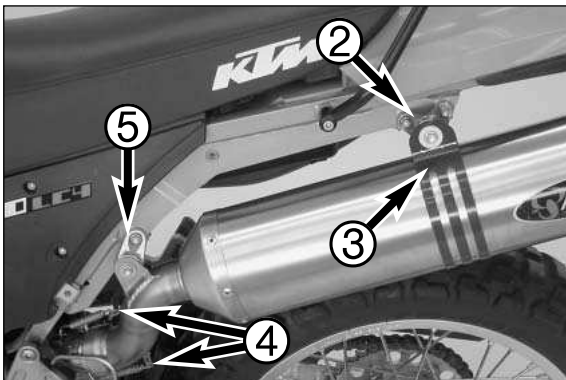
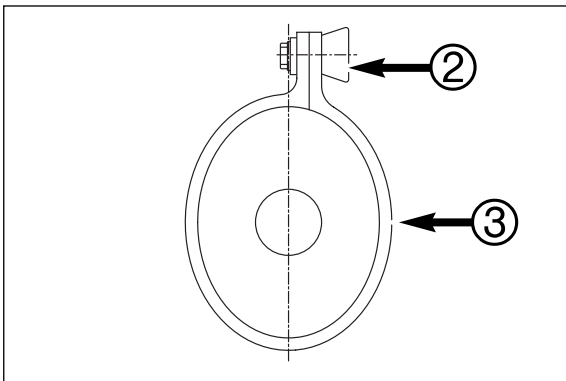
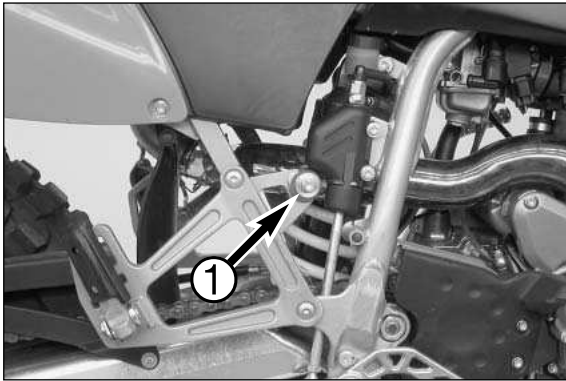

Mounting

- Dismount the left side cover.
- Dismount the standard main silencer.
- Loosen the SW10 fixing screw [1] on the exhaust manifold.

- Slide the Slipon main silencer with the ball flange on the exhaust manifold and attach the tension springs [4].
- Front attachment: use the front silencer bracket [5] (58305165244).
- If installed, dismount the middle silencer bracket (58305165244) - it will not be needed.
- Rear attachment: use the rear silencer bracket [2] (58405085044).
- Attach the Slipon main silencer with the M6x30 HH collar screw in the front and with the carbon clamp [3] and M8x35 HH collar screw in the rear.

! CAUTION

- THE CARBON CLAMP IS NOT SYMMETRICAL [3]. BE SURE TO MOUNT IN THE RIGHT DIRECTION.

- Tighten the SW10 fixing screw on the exhaust manifold [1].
- Mount the left side cover.

Volume della fornitura:

- 1 x silenziatore slip-on
- 1 x fascetta in carbonio
- 2 x molla
- 1 x vite TE flangiata M8x35
- 2 x rondella DIN 9021 A8,4 0021080003
- 1 x dado autobloccante flangiato M8 54310086200

Non incluso (per i modelli SXC, SMC senza silenziatore HGS):

- 1 x supporto silenziatore 58405085044
- 2 x vite TE flangiata M6x20
- 1 x rondella elastica DIN 137 B6 0137060003

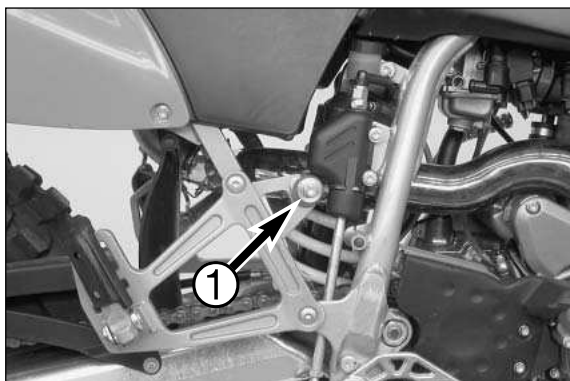

Montaggio

- Smontare la fiancatina sinistra.
- Smontare il silenziatore di serie.
- Allentare la vite di fissaggio chiave 10 [1] del collettore di scarico.

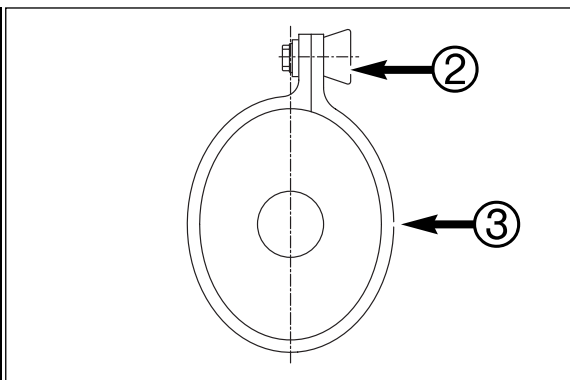

- Spingere il silenziatore slip-on con la flangia sferica sul collettore di scarico ed agganciare le molle [4].
- Fissaggio anteriore: utilizzare la piastrina di fissaggio anteriore [5] (58305165244).
- Nel caso ci sia una piastrina di fissaggio centrale (58305165244), essa va smontata perché non serve.
- Fissaggio posteriore: utilizzare il supporto silenziatore posteriore [2] (58405085044).
- Fissare il silenziatore slip-on davanti con una vite TE flangiata M6x30 e dietro con la fascetta in carbonio [3] ed una vite TE flangiata M8x35.

! AVVERTIMENTO

- LA FASCETTA IN CARBONIO [3] NON È SIMMETRICA. AL MONTAGGIO FAR ATTENZIONE AL SENSO DI MONTAGGIO.

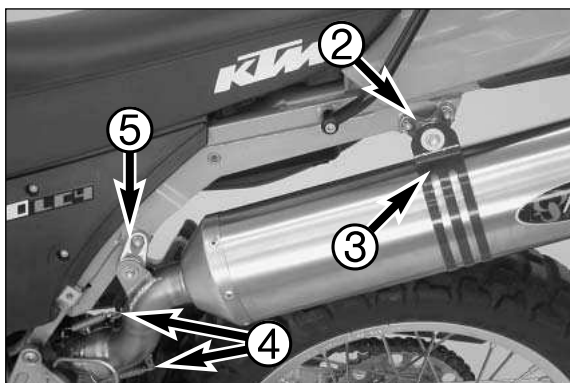

- Serrare la vite di fissaggio chiave 10 [1] del collettore di scarico.
- Rimontare la fiancatina sinistra.

Kit de livraison: 1 pot terminal Slipon
 1 collier de fixation en carbone
 2 ressorts de fixation
 1 vis six pans à épaulement M8x35
 2 rondelles DIN 9021 A8,4 0021080003
 1 écrou Stover M8 54310086200

Non compris dans le kit (pour les modèles SXC, SMC sans pot HGS4):
 1 fixation de pot 58405085044
 2 vis six pans à épaulement M6x20
 1 rondelle élastique DIN 137 B6 0137060003

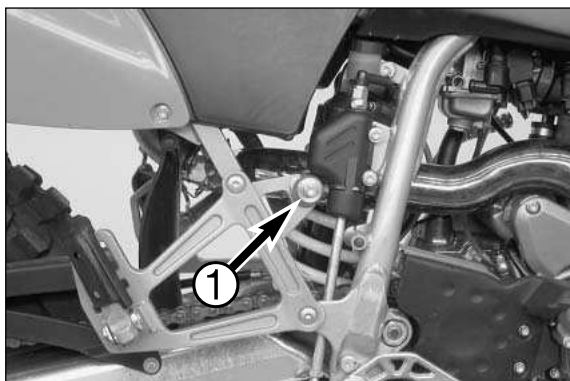

Montage

- Enlever le cache gauche.
- Démontez le pot de série.
- Avec une clef de 10, desserrer la vis fixant le tuyau [1].

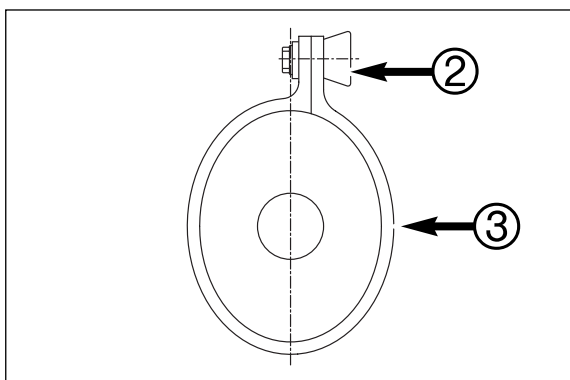

- Enfiler sur le tuyau le pot Slipon avec l'embout pivotant et mettre les ressorts [4].
- Fixation avant : utiliser la fixation avant du pot [5] (58305165244).
- Si elle existe, enlever la fixation du milieu (58305165244) car elle n'est plus nécessaire.
- Fixation arrière: utiliser la fixation arrière du pot [2] (58405085044).
- Fixer le pot à l'avant avec la vis six pans à épaulement M6x30 et à l'arrière avec le collier en carbone [3] et la vis six pans à épaulement M8x35.

! ATTENTION

- LE COLLIER EN CARBONE [3] N'EST PAS SYMÉTRIQUE. FAIRE ATTENTION AU SENS DE MONTAGE.

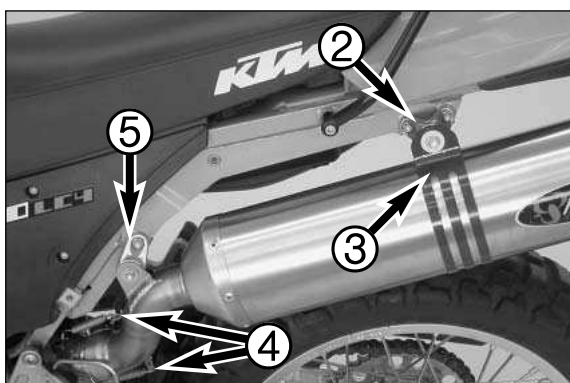

- Avec une clef de 10 resserrer la vis maintenant le tuyau [1].
- Remonter le cache gauche.

Volumen de suministro: 1 silenciador Slipon
 1 abrazadera de fijación al carbono
 2 muelles de tracción
 1 tornillo collar hexagonal M8x35
 2 arandelas DIN 9021 A8,4 0021080003
 1 tuerca de brida stover M8 54310086200

no incluido en el volumen de suministro (para modelos SXC, SMC sin silenciador HGS4): 1 soporte del silenciador 58405085044
 2 tornillos collar hexagonales M6x20
 1 arandela elástica DIN 137 B6 0137060003

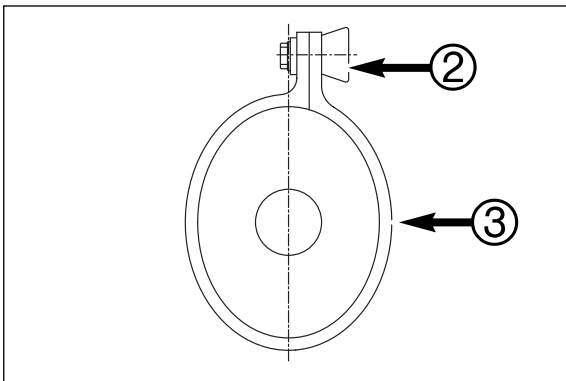
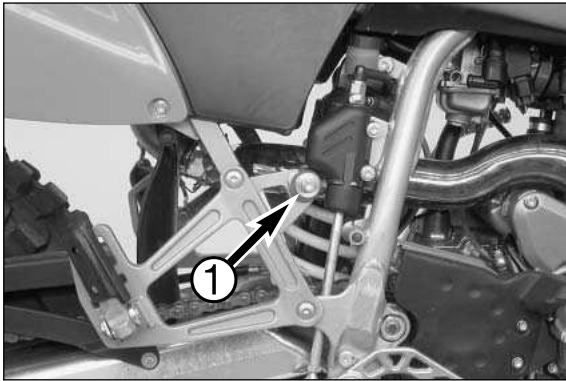

Montaje

- Desmontar el revestimiento lateral izquierdo.
- Desmontar el silenciador de serie.
- Aflojar el tornillo de fijación SW10 [1] para el codo del escape.

- Empujar el silenciador slipon con la brida esférica sobre el codo del escape y suspender los muelles de tracción [4].
- Fijación delantera: usar el sostén anterior del silenciador [5] (58305165244).
- Si existe, desmontar el sostén medio del silenciador (58305165244) - ya no se necesita.
- Fijación trasera: usar el sostén trasero del silenciador [2] (58405085044).
- Fijar el silenciador slipon adelante con el tornillo collar hexagonal M6x30 y atrás con la abrazadera al carbono [3] y el tornillo collar hexagonal M8x35.

! AVISO

- LA ABRAZADERA AL CARBONO NO ES SIMÉTRICA [3]. TENER CUIDADO CON LA DIRECCIÓN DE MONTAJE DURANTE EL MONTAJE.

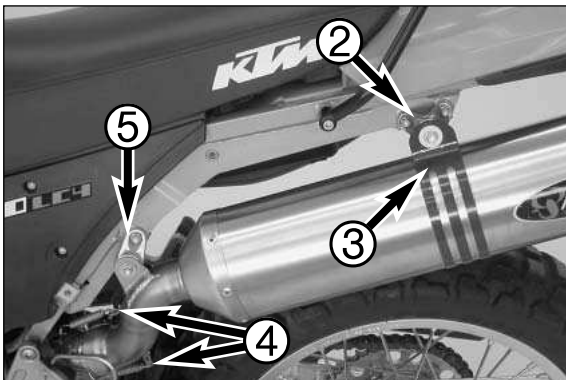

- Apretar el tornillo de fijación SW10 para el codo del escape [1].
- Montar el revestimiento lateral izquierdo.